

# SMS PROJECTOR SHORT THROW MOBILE MOTORIZED



Plus besoin de salle de projection !

Passé aisément dans les encadrements de portes grâce à sa hauteur réglable électriquement et son bras de projecteur pivotant. Maintenant avec une fixation universelle adaptée à la plupart des tableaux interactifs actuellement sur le marché. Un nouveau pied, plus large, pour accéder facilement au support. Choisissez une platine unislide blanche ou noire, pour aller avec votre projecteur. Idéal partout où l'équipement doit être souvent déplacé.

- |   |  |  |  |
|---|--|--|--|
| <input type="radio"/> Ceiling                 | <input type="radio"/> Heavy weight                   | <input type="radio"/> Fixed                    | <input checked="" type="radio"/> <b>Variable</b> |
| <input type="radio"/> Wall                    | <input type="radio"/> Middle weight                  | <input type="radio"/> Swivel                   | <input type="radio"/> UniSlide                   |
| <input checked="" type="radio"/> <b>Floor</b> | <input checked="" type="radio"/> <b>Light weight</b> | <input type="radio"/> Tilt                     | <input type="radio"/> Hidden                     |
| <input type="radio"/> Table                   |  | <input type="radio"/> 3D                       | <input type="radio"/> Double                     |
|   |  | <input checked="" type="radio"/> <b>Mobile</b> |  |

# SMS PROJECTOR SHORT THROW MOBILE MOTORIZED

## INFOS

- Couleurs : Blanc/argent/aluminium/noir
- Charge max. bras du projecteur : 8 kg
- Charge max. colonne principale : 50 kg
- Inclinaison de la platine du projecteur :  $\pm 15^\circ$
- Réglable : Réglage électrique de la hauteur de la colonne principale, pour faire plus facilement rouler le support à travers les portes. Le projecteur peut être monté à n'importe quel niveau, sur toute la longueur du bras.

**Autre :** Fixation universelle pour tableaux interactifs – commandez la même fixation, quelle que soit la marque du tableau.

Nous nous réservons le droit d'apporter des modifications aux spécifications de ce produit.

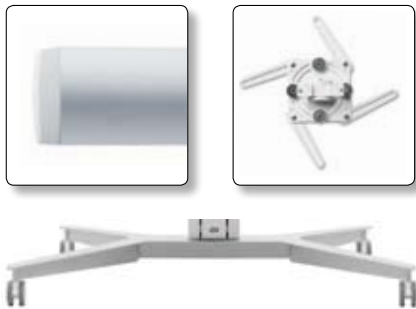

Maintenant avec des détails en plastique blanc, un cache câbles, une platine unislide pour projecteurs et un pied plus large.

## ART. NO

ART. NO	DESCRIPTION
AE018010EU-P0	Standard Package SMS Projector Short Throw Mobile A/B
AE018011EU-P0	Standard Package SMS Projector Short Throw Mobile A/W
AE018010UK-P0	Standard Package SMS Projector Short Throw Mobile A/B
AE018011UK-P0	Standard Package SMS Projector Short Throw Mobile A/W
AE018010CH-P0	Standard Package SMS Projector Short Throw Mobile A/B
AE018011CH-P0	Standard Package SMS Projector Short Throw Mobile A/W

## Détails en plastique blanc bras du projecteur :

FS000680AW-P2	SMS Proj Short Throw 680 mm A/W
FS001202AW-P2	SMS Proj Short Throw 1200 mm A/W
FS001450AW-P2	SMS Proj Short Throw 1450 mm A/W

## Détails en plastique noir bras du projecteur :

FS000680-P2	SMS Proj Short Throw 680 mm A/B
FS001202-P2	SMS Proj Short Throw 1200 mm A/B
FS001450-P2	SMS Proj Short Throw 1450 mm A/B

## Accessoires :

PD100001EU	SMS Power Socket EU Black Schuko
PD100002CH	SMS Power Socket CH Black
PD100003UK	SMS Power Socket UK Black
PD400001	SMS X Media Box White
PD400003	SMS X Media Box Oak
PD400004	SMS X Media Box Walnut
PD300005-P0	SMS X Shelf White
PD300006-P0	SMS X Shelf Oak
PD300007-P0	SMS X Shelf Walnut
AE018002	SMS X Remote Control Kit

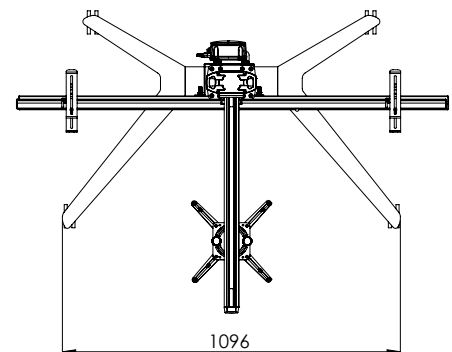
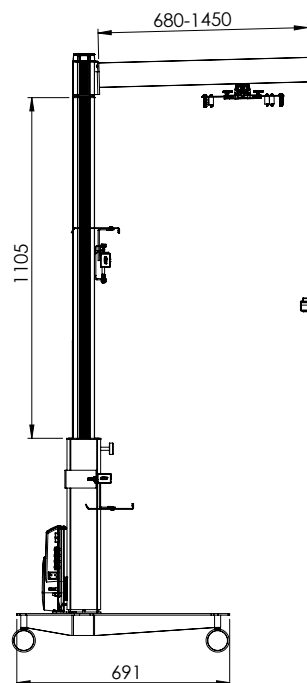
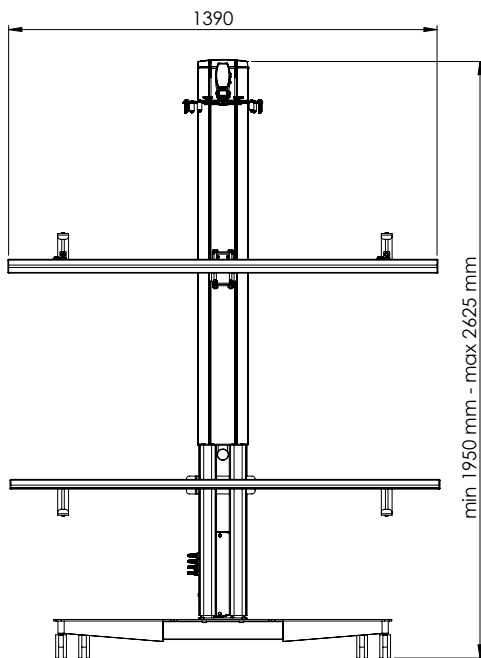

SMART MEDIA SOLUTIONS

[www.SmartMediaSolutions.se](http://www.SmartMediaSolutions.se)