

**funtronic**  
WYPRZEDZAMY CZAS

Instrukcja montażu Magicznego Dywanu  
*Instalation manual for the Funtronic Floor*

**1) CO JEST POTRZEBNE DO ZAMONTOWANIA URZĄDZENIA?**

**1) WHAT IS NEEDED FOR THE INSTALLATION?**

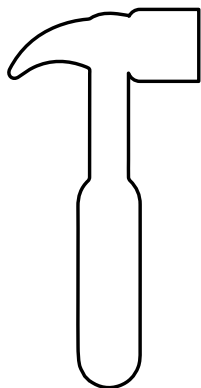

Młotek  
Hammer

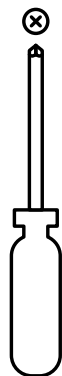

Śrubokręt gwiazdowy  
Phillips type screw drive



Ółówek  
Pencil

Wiertło, średnica 10 mm  
Drill bit, 10 mm diameter



Wiertarka  
Drill

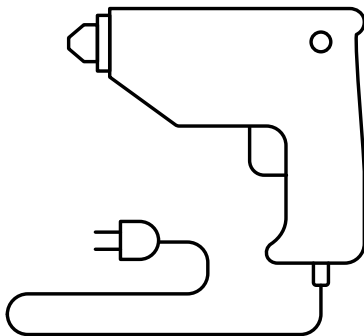

**2) SKŁADOWE ZESTAWU**

**2) PARTS OF THE SET**

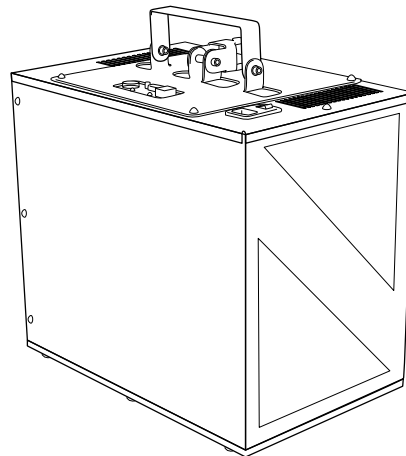

Magiczny Dywan  
The Funtronic Floor

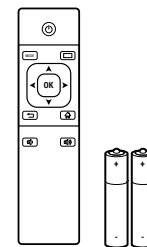

Pilot z bateriami  
Remote with batteries

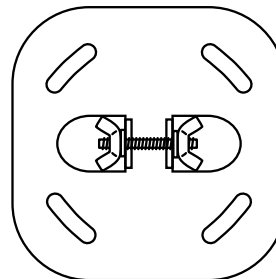

Wieszak z motylkami  
Hanger with wing nuts

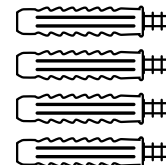

4 kołki z wkrętami  
4 rawlplugs with screws

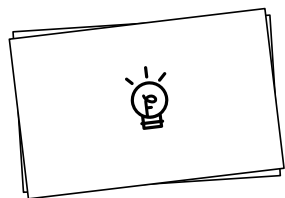

Instrukcja  
*Manual*

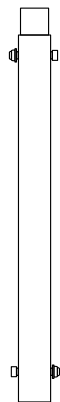

Przedłużka\*  
*Extension\**

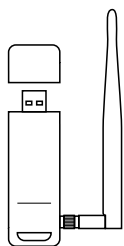
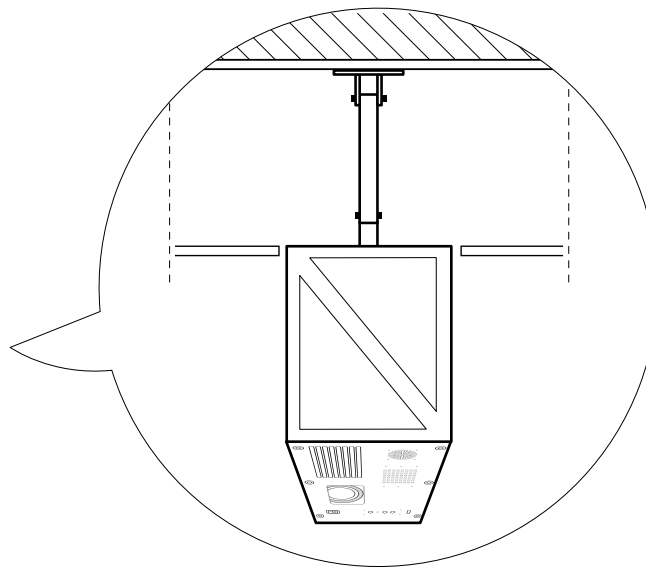

Karta sieciowa  
*USB network adapter*

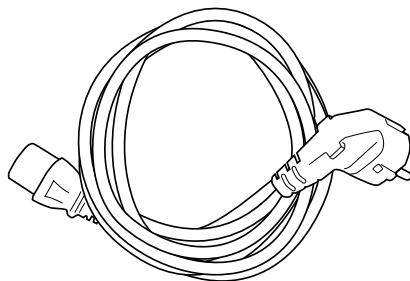

Kabel zasilający  
*Power cable*

\*) przedłużkę zastosuj, gdy mocujesz wieszak do ukrytego stropu (na przykład wtedy, gdy w pomieszczeniu jest sufit podwieszany)

\*) use the extension if you are installing the hanger to a hidden ceiling (p. ex. suspended ceiling)

- 3) WYBIERZ MIEJSCE MONTAŻU URZĄDZENIA  
3) CHOOSE AN OPTIMAL PLACE FOR INSTALLATION



**UWAGA!** Maksymalna odległość urządzenia od gniazda zasilania = 1,5 m  
**WARNING!** Maximum distance from the power outlet is 1,5 m

PRZESUNIĘCIE  
BOCZNE  
SIDE SHIFT



Środek obrazu  
Screen centre

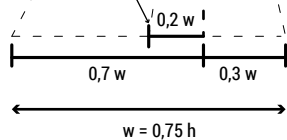

maks. 1,5m

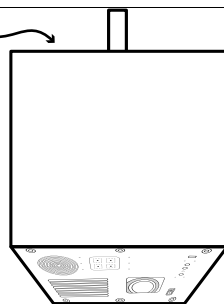

$h = d$

**UWAGA!**

Wysokość, na której zamontowane jest urządzenie (h) równa się szerokości wyświetlanego obrazu (d)

**WARNING!**

Height, at which the unit is installed (h) is equal to the width of the picture displayed (d)

min. 0,7m

d

- 4) ZAZNACZ MIEJSCE MONTAŻU WIESZAKA**  
**4) MARK WHERE THE HANGER SHOULD BE INSTALLED**

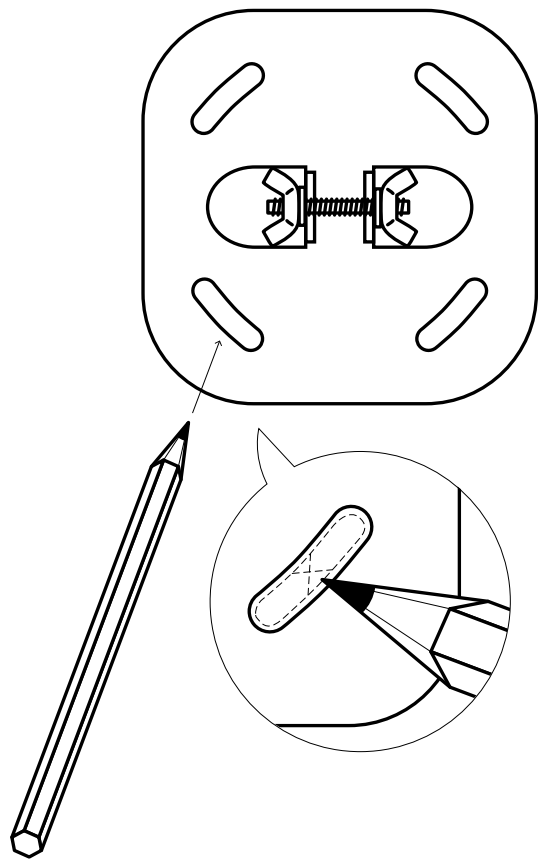

- 5) WYWIERCĆ OTWORY**  
**5) DRILL HOLES**

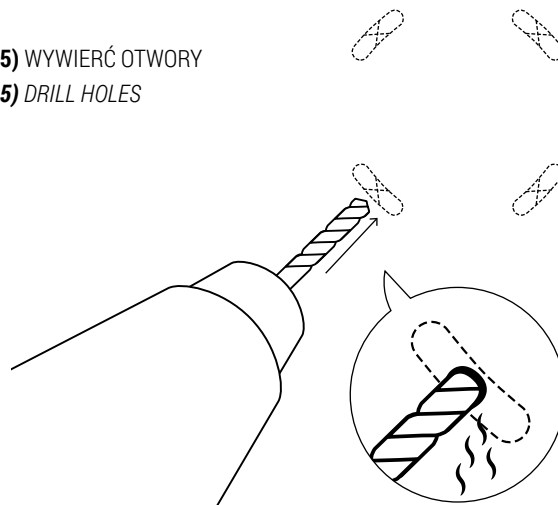

- 6) ZAMOCUJ KOŁKI W OTWORACH**  
**6) PUT THE RAWLPLUGS IN HOLES**

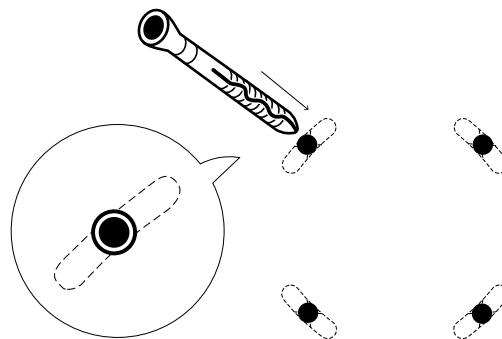

- 7) ZAINSTALUJ WIESZAK**  
**7) INSTALL THE HANGER**

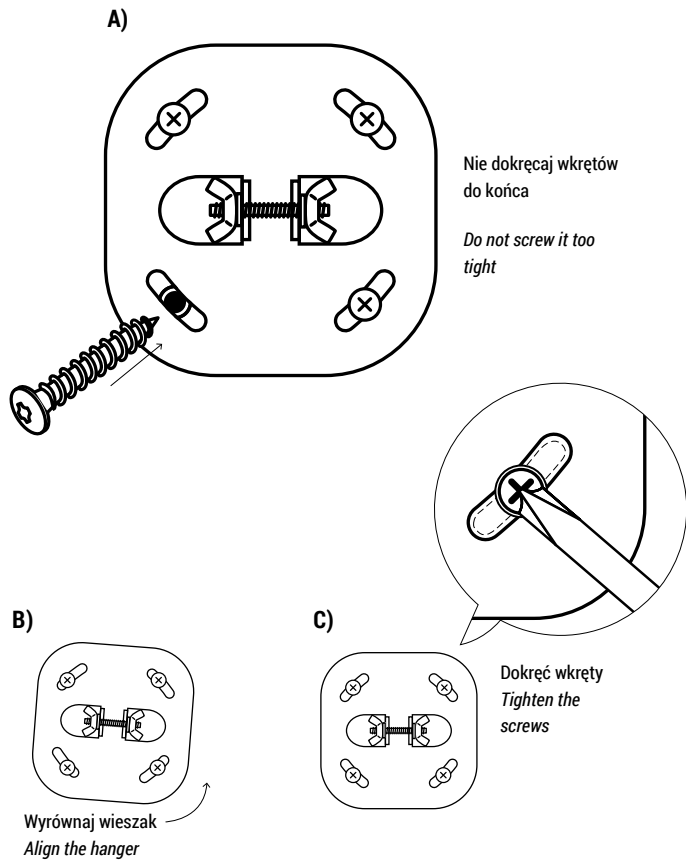

- 8) ZAWIEŚ MAGICZNY DYWAN NA STELAŻU, SKRĘĆ MOTYLKI**  
**8) PUT THE DEVICE ON THE HANGER, TIGHTEN THE WING NUTS**

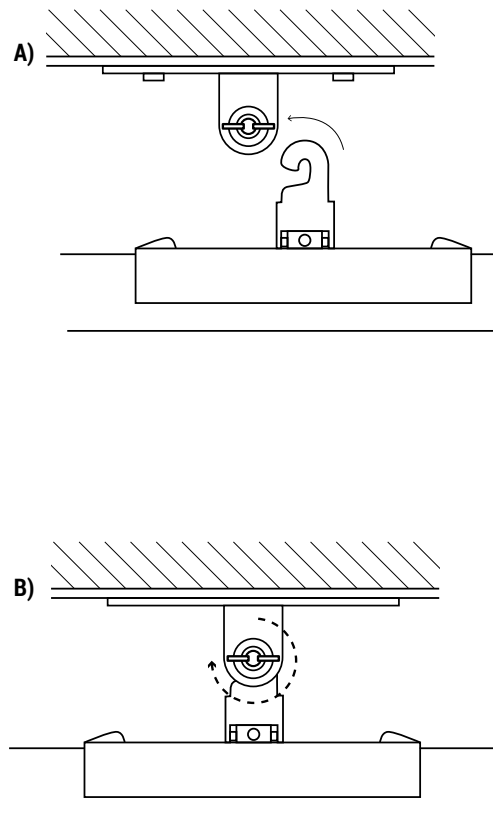

- 9) PODŁĄCZ KABEL ZASILAJĄCY**  
**9) CONNECT THE POWER CABLE**

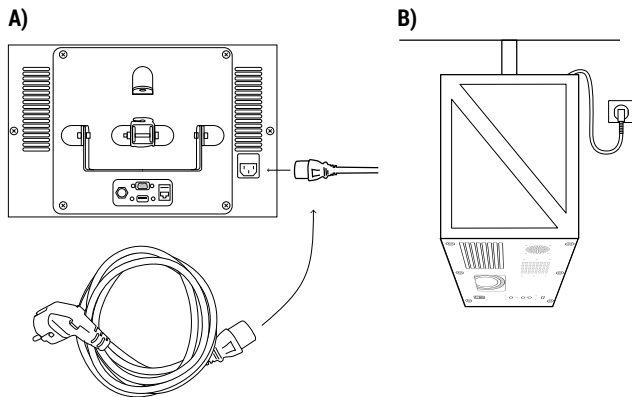

- 11) WŁĄCZ URZĄDZENIE (OFF/ON)**  
**11) TURN THE DEVICE ON (OFF/ON SWITCH)**

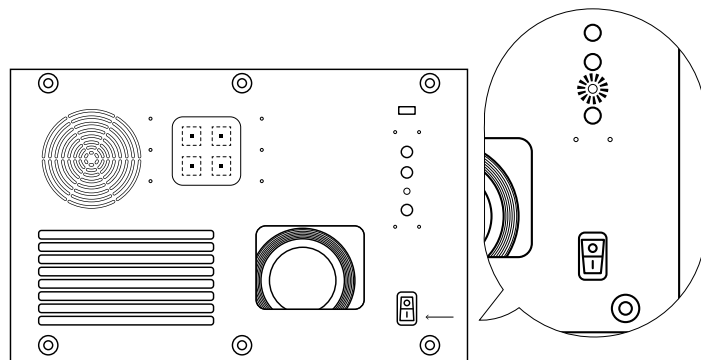

- 10) PODŁĄCZ KARTĘ SIECIOWĄ I SKONFIGURUJ W MENU URZĄDZENIA**  
**10) PLUG IN THE NETWORK ADAPTER AND CONFIGURE IN THE MENU**

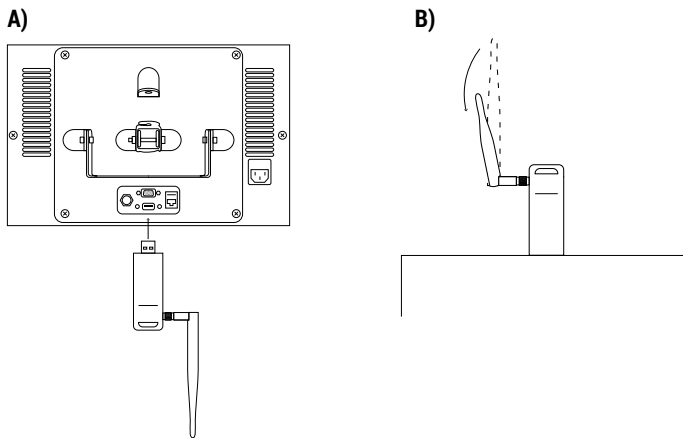

- 12) WŁÓŻ BATERIE DO PILOTA I URUCHOM MAGICZNY DYWAN**  
**12) PUT THE BATTERIES IN THE REMOTE AND TURN ON THE FUNTRONIC FLOOR**

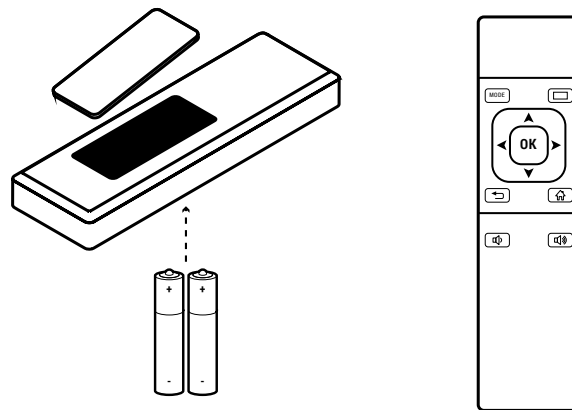

# funtronic

WYPRZEDZAMY CZAS

**SKONTAKTUJ SIĘ Z NAMI**

***CONTACT US***

Funtronic sp. z o.o. | Kolumbijska 11 01-991 Warszawa | +48 22 610 02 30 | E-mail: [biuro@funtronic.eu](mailto:biuro@funtronic.eu)

**[WWW.FUNTRONIC.EU](http://WWW.FUNTRONIC.EU)**